



**BARRA DE POLE DANCE
DESMONTÁVEL PORTÁTIL**

Manual da Pole Dancer

www.venuspoledance.com.br
@venus.poledance

Segurança

- O Pole não deve ser instalado em tetos de gesso oco ou tetos que não sejam firmes.
- Evite colocar carpetes embaixo da base do Pole pois isso pode afetar sua estabilidade.
- O Pole é construído para suportar pesos de até 280 kg quando instalado corretamente. Não coloque mais peso que o recomendado e sempre verifique a firmeza de seu Pole.
- Para uso em Studios ou onde muitas pessoas utilizam o Pole com grande frequência, recomendamos que seja conferido semanalmente para garantir que esteja sempre apertado e firme no teto e chão.
- Não utilize óleos ou lubrificantes nas peças do seu Pole.
- Recomendamos que a instalação seja feita com a ajuda de outra pessoa.
- O uso do Pole é de responsabilidade da praticante. Aqueça sempre antes de executar os exercícios e seja consciente no seu treino.

Conteúdo

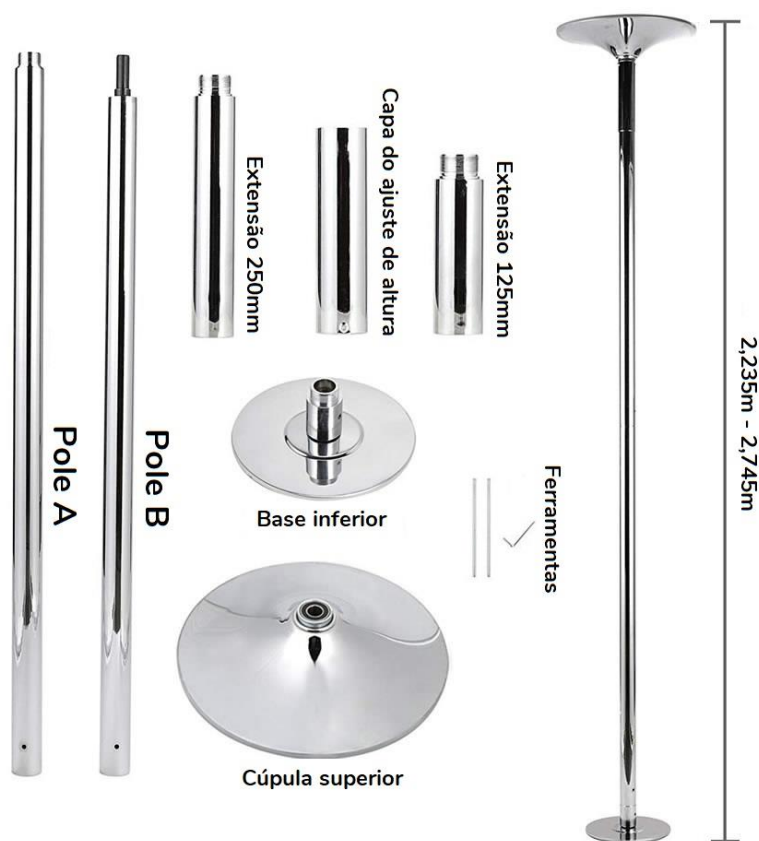

A embalagem padrão contém:

- Pole A – com ajuste de altura
- Pole B
- 1 extensão de 250 mm
- 1 extensão de 125 mm
- Capa do ajuste de altura
- Cúpula superior
- Base inferior
- Conjunto de ferramentas
- Bolsinhas para transporte

Instruções de instalação

1. Meça a distância entre o chão e o teto e veja o diagrama abaixo para definir quantas extensões serão necessárias em seu Pole. Exemplos:

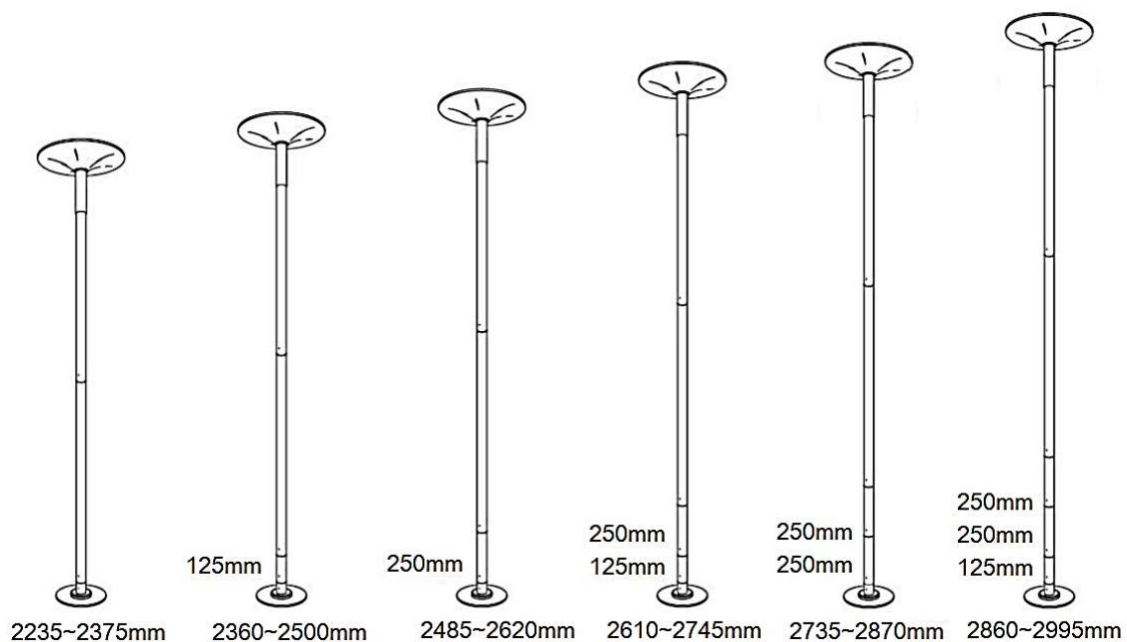

2. Uma vez definido o número de extensões, comece instalando de baixo, da menor para a maior extensão. Monte cada peça verticalmente, com a base plana no chão, para garantir que fiquem bem conectadas.

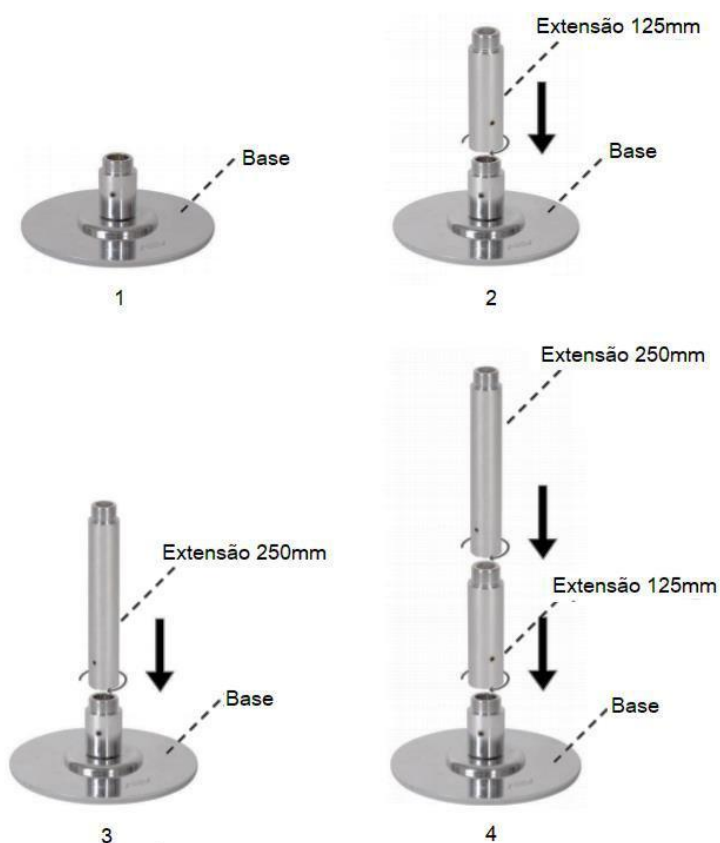

3. Separe a peça de capa do ajuste de altura e deslize-a pelo pole com a parte dos furos para cima, até chegar na base, para mais tarde posicioná-la no local adequado.

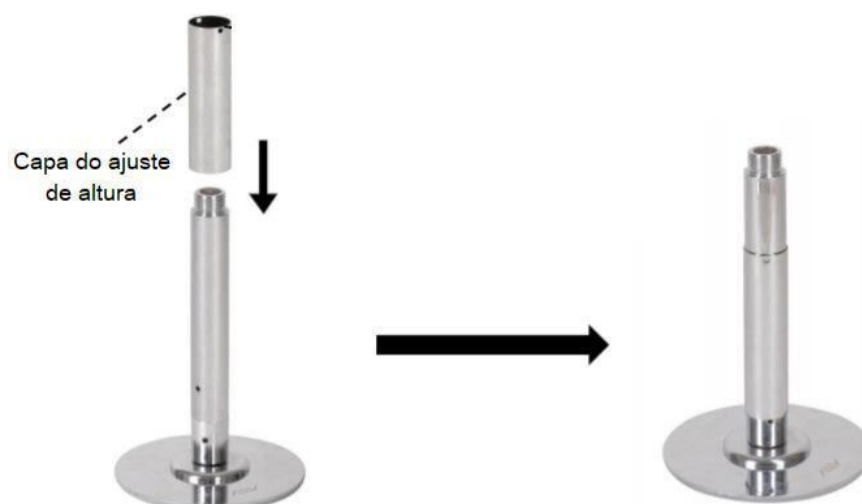

4. Conecte o Pole Principal B nas demais extensões.
5. Há uma porca pré-instalada no Pole Principal A (com ajuste de altura). Localize e rosqueie a porca no sentido anti-horário, para removê-la temporariamente.



6. Gire o centro do Pole no sentido anti-horário até que o pequeno furo apareça. Deixe o furo a mostra e recoloque a porca.



10. Utilize o bastão para apertar cada uma das extensões do Pole e certifique-se de que estão todas bem conectadas e firmes. Não aperte excessivamente, apenas o necessário para que as peças estejam firmes.

11. Deslize a proteção (capa do ajuste de altura) até o topo do Pole e ajuste os dois parafusos para fixá-la ao adaptador.

Nota: você pode optar por não usar a capa do ajuste de altura caso não queira ou não precise.



12. Certifique-se de que o Pole está totalmente vertical e que a cúpula superior está reta no teto, como mostram as figuras abaixo.

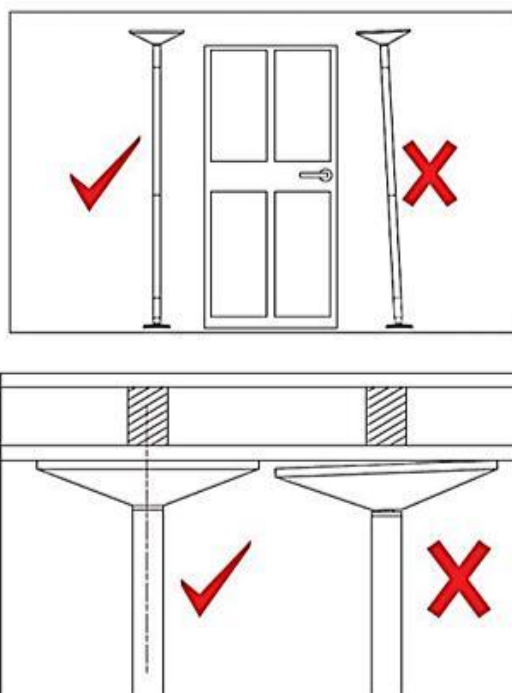

Trocando de função estática para giratória

Para colocar a barra na função giratória, use a chave allen (L) para afrouxar os dois parafusos na base do Pole. Não há necessidade de remover completamente os parafusos, apenas afrouxá-los.



Para colocar na barra estática, aperte bem os dois parafusos.

Desinstalação do Pole

Remova a capa do ajuste de altura e suba a porca antes de começar a remover o Pole. Após desconectar a porca, gire o ajuste de altura usando o bastão metálico no sentido horário para que a cúpula comece a descer. Na hora de desmontar o seu Pole, deixe-o na posição vertical e desmonte uma extensão de cada vez, começando de cima para baixo. Com o uso do Pole, as extensões podem ter ficado muito apertadas, por isso utilize os bastões metálicos para removê-las. Caso necessário, coloque um bastão metálico na extensão que deseja retirar e outro bastão na extensão logo abaixo, para usar de âncora. Gire o bastão da extensão que deseja remover no sentido anti-horário. Se estiver muito apertado, utilize um martelo emborrachado para bater cuidadosamente no bastão (não no Pole!!!) e liberar a pressão. Recomendamos que o procedimento seja feito com a ajuda de outra pessoa.

Limpeza do Pole

O Pole requer cuidados e limpeza diária. Limpe sempre durante e após a sua sessão de Pole, com um pano de microfibra e álcool. Você também pode limpá-lo com limpador de vidro/espelho. Utilize produtos sem óleo ou perfume.